

米国ユタ小型衛星カンファレンス ジャパングース参加のご案内

2022年3月

国際部

Japan Space Systems

2022年8月に開催される小型衛星カンファレンスへジャパンブースを出展します。一般財団法人宇宙システム開発利用推進機構(以下「機構」)では、経済産業省のSERVIS(宇宙環境信頼性実証システム)プロジェクトの広報として、2015年よりジャパンブースを出展してきました。2017年より、その機会により門戸を広げ、小型衛星開発及び利用に携わる多くの本邦企業とともにジャパンブースを展開してきました。出展回数を重ねるごとに、カンファレンス内でのジャパンブースの認知度も向上してきました。多くのカンファレンス参加者がジャパンブースを訪れるようになり、学会からの情報収集のみならず、多くの商談の機会を開拓できます。

小型衛星カンファレンスとは

1987年より毎年米国ユタ州立大学で開催される世界最大級の小型衛星に関する学会及び商談会です。毎年参加者を増やしており、2019年度は45カ国3,460名以上が参加した一大イベントとなりました。新型コロナウイルス感染症(COVID-19)拡大防止のため2020年および2021年はオンラインでの開催となりましたが、2022年は3年ぶりの現地開催の予定です。

ジャパンブースとは

小型衛星の開発や利用に携わる本邦企業の海外市場開拓の場として、2015年より小型衛星カンファレンスに出展しています。2015年および2016年は経済産業省からの委託でSERVISプロジェクトの広報として行いましたが、2017年より機構独自の活動として出展を続けています。2020年および2021年はオンライン開催となったことを受け、オンラインでの製品紹介プレゼンや個別商談会を実施しました。2022年は再び現地で出展し、宇宙産業にかかる技術や製品、サービスを展開できる場を展開します。

海外市場開拓の機会として是非ご活用ください。

#	現地サービス	概要
1	物品展示	ジャパングース内でのモックアップなどの展示を行います。場所が手狭なため、物品は1社1品までとさせていただきます。展示品の大きさについては、ご相談させていただきます。(物品展示可能企業数: 最大4社)
2	Japan Tech Show (サイドミーティング)	クラスルームを貸し切り、1.5時間のサイドミーティングを設けます。製品やサービスの紹介をプレゼン形式で行います。1社あたりプレゼン時間は7分、質疑応答2分を予定しています。(発表企業数: 最大10社)
3	パンフレット掲載	電子パンフレットを作成します。各参加企業の製品やサービス、問い合わせ先などを所定のフォーマット(2ページ)にまとめます。読み応えあるパンフレット作成を企画しています。(掲載企業数: 最大20社)
4	ブース内スペースの利用	予約制でブース内を占有して30分間利用できます。物品展示企業優先です。商談会場などにご活用ください。
5	ノベルティ配布 (検討中)	カンファレンス参加登録者に配布されるバッグの中にジャパングースオリジナルのノベルティを入れます。ジャパングースのロゴと合わせて企業ロゴを入れます。(ノベルティ配布数: 4,000個)

#	国内サービス	概要
1	準備会合	2回準備会合を開催します。準備会合では、渡航の案内、輸管の案内、ジェットロサービスの案内、個人のコンサルの紹介の他、現地でのスケジュール確認などを行います。第1回準備改行は、2022年4月19日に行います。
2	海外展開セミナー	ジェットロと協力して、海外展開セミナーを2回開催します。セミナーでは、海外展開に向けた準備方法、確度の高いプレゼン方法など海外展開に役立つセミナーを企画しています。詳細については参加企業ご担当者さまに改めてご連絡します。
3	渡航サポート	JTB社をご紹介します。米国渡航にかかるサポートを受けられます。PCR検査やチケットの手配などがスムーズに行えます。さらに、機構ですでに予約している現地(ユタ州ローガン)宿泊先の一部をお譲りできます。 JTB社との契約、渡航や現地宿泊先での費用は各社ご負担ください。

#	パッケージ	受けられるサービス	
1	松プラン (200,000円)	現地サービス	国内サービス
		物品展示	準備会合
		Japan Tech Show	海外展開セミナー
		パンフレット掲載	渡航サポート
		ブース内スペースの利用(最優先)	
		ノベルティ配布	
2	竹プラン (100,000円)	現地サービス	国内サービス
		Japan Tech Show	準備会合
		パンフレット掲載	海外展開セミナー
		ブース内スペースの利用(優先)	渡航サポート
		ノベルティ配布	
3	梅プラン (50,000円)	現地サービス	国内サービス
		パンフレット掲載	準備会合
		ブース内スペースの利用	海外展開セミナー
		ノベルティ配布	渡航サポート

渡航・宿泊費、カンファレンス参加費、個人コンサルへの費用(必要に応じて)が別途かかります。

FIELDHOUSE

- BEVERAGE STATION
- REFRESHMENT BREAKS
- DOUBLE BOOTH
- SINGLE TABLE

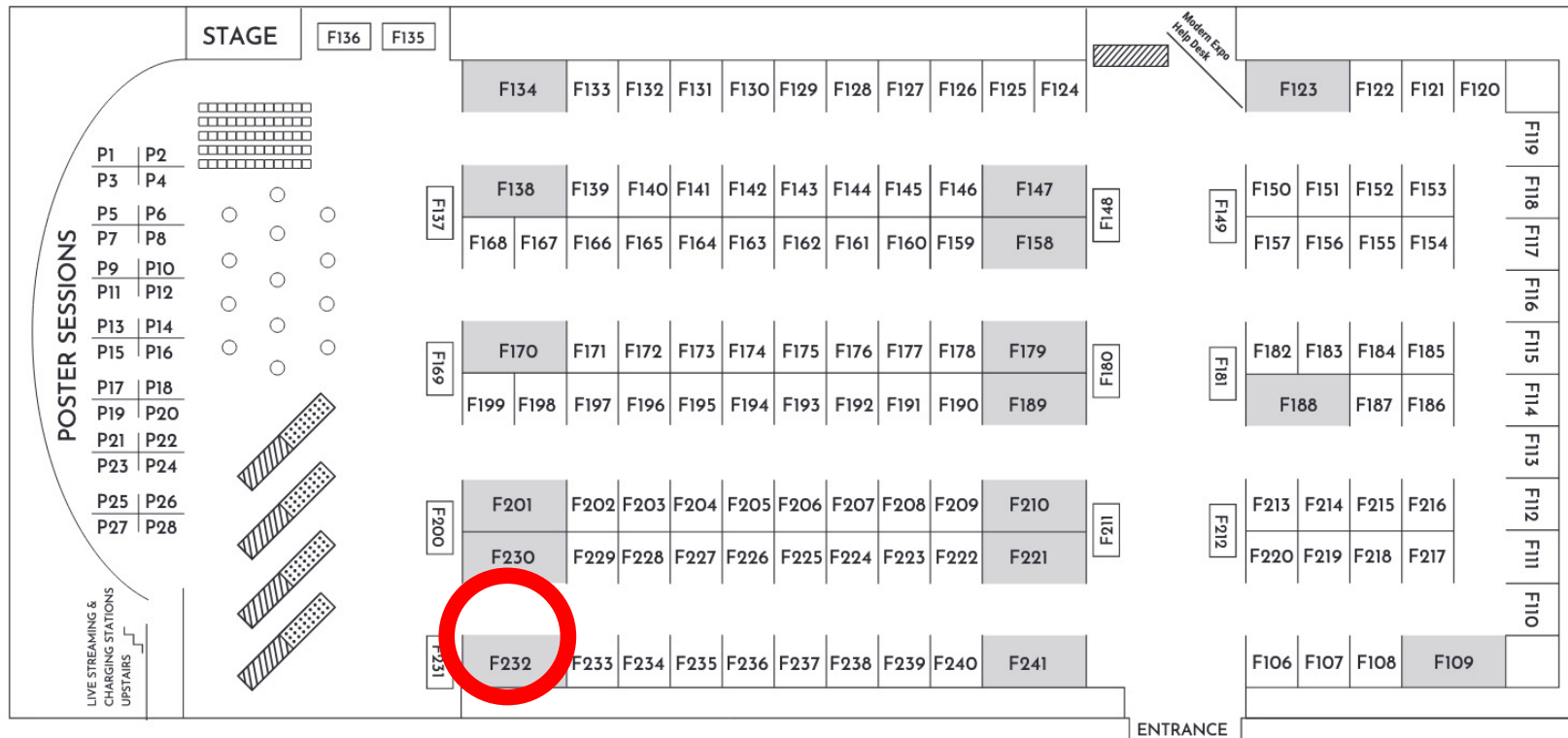

Updated December 2021
 All booths and layout options are subject to change
 Map is not to scale



赤丸が候補場所

参考 (Double Space)

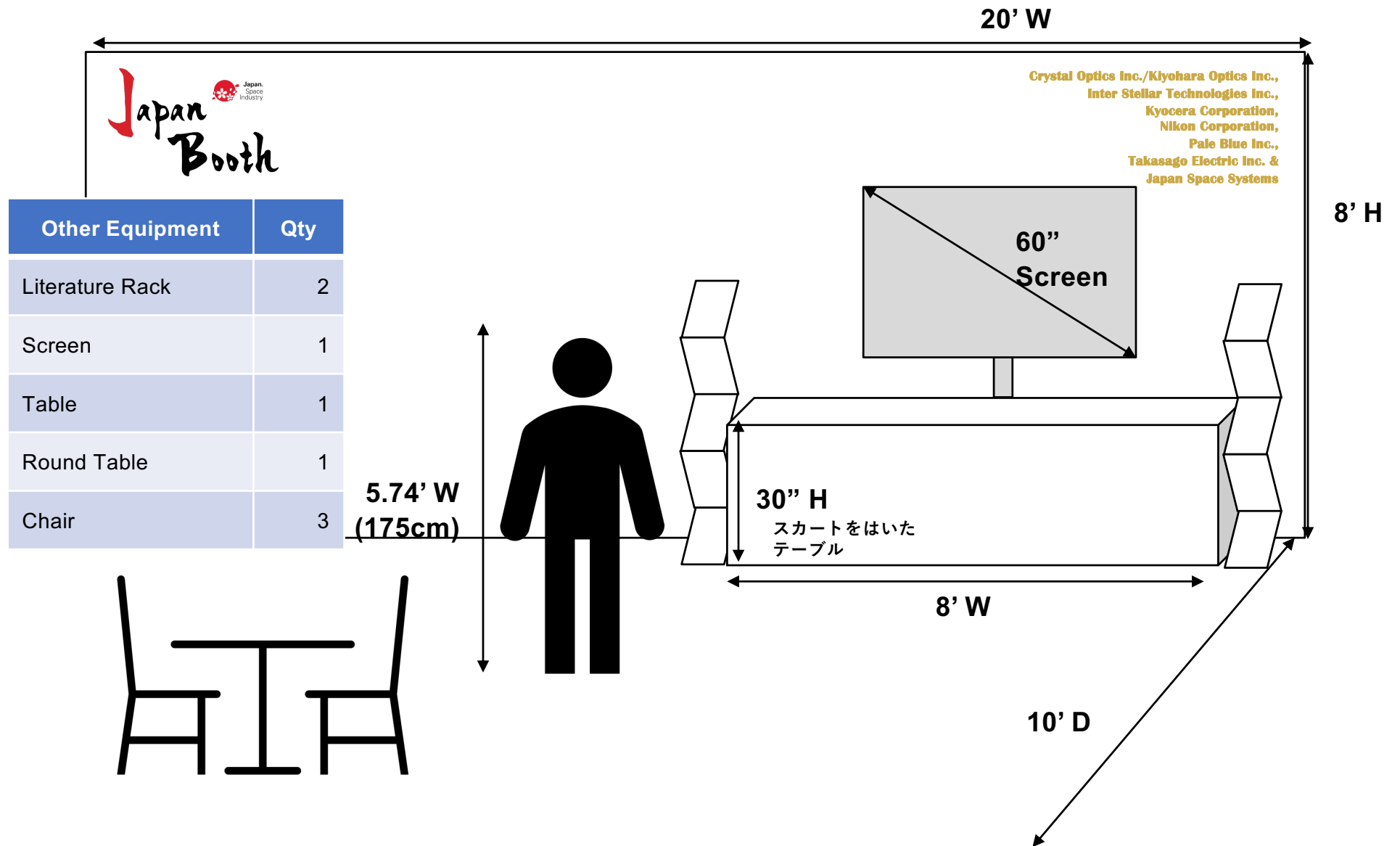

項目	1コマ (1.5時間)
形式	プレゼンテーション形式 7分間発表 2分間質疑応答 1分間切り替え
発表予定企業数	10社
参加者数(見込み)	100名

日にち	内容	備考
3月14日	ジャパブース募集開始	メール、機構ウェブサイト
4月1日	ジャパブース募集締切	
4月19日	第1回準備会合	顔合わせ スケジュールの確認 準備内容の整理
5月下旬	第1回海外展開セミナー	海外企業研究 (仮)
6月下旬	第2回海外展開セミナー	海外企業との商談の進め方 (仮)
7月上旬	第2回準備会合	発送などの確認
8月6日 – 11日	小型衛星カンファレンス	中村渡航時期 8月5日 出国 8月12日 米国出国 (13日帰国)
8月下旬	成果報告会	

5月以降の国内での日程は調整中です。確定した際にご連絡します。

御社名		第一希望	松、竹、梅から選択してください。
ご担当者指名		第二希望	松、竹、梅から選択してください。
電話		出展品	ジャパンプースに出展予定の製品、サービスを記載してください。
メールアドレス			
御社URL			

参加目的、小型衛星カンファレンスでの活動予定

ジャパンプース、小型衛星カンファレンスに参加される目的を自由に記載してください。さらに、小型衛星カンファレンスでどのように振る舞われる予定かを自由に記載してください。今回ジャパンプースでは、参加されるご担当者にブース内に留まることなく情報収集や売り込みなど積極的な活動を期待しています。各社の目的や実施したいことを総合的に把握した上で、海外展開セミナーや現地でのサポートを充実したものにしたいと考えています。